

- EN** Instruction Manual
- NL** Gebruiksaanwijzing
- FR** Mode d'emploi
- DE** Bedienungsanleitung
- ES** Manual de instrucciones
- PT** Manual de Instruções
- PL** Instrukcja użytkowania
- IT** Istruzioni per l'uso
- SV** Användare

## Clock Radio

iPhone/iPod docking



**CL-1460**



## LOCATION OF CONTROLS

1. On/off button
2. Clock set/memory button
3. Alarm 1 button
4. iPhone / iPod compartment
5. Alarm 2 button
6. Function button
7. SKIP FORWARD / TUNING UP button
8. Volume DOWN button
9. Volume UP button
10. Snooze / Sleep / Dimmer button
11. SKIP BACK / TUNING DOWN button
12. Memory up / play / pause button
13. Display
14. FM antenna (rear of unit)
15. DC IN Jack
16. Battery compartment (bottom of unit)
17. Rating label (bottom of unit)
18. AUX IN Jack

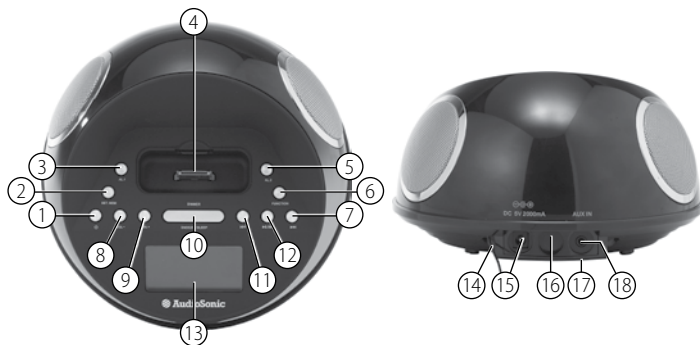

## PREPARATION FOR USE

- This unit designed specifically to work with your docking iPhone / iPod. Please read this instruction book carefully before operating the unit.
- AC-DC adaptor connection : The clock radio unit can be powered by an external AC-DC adaptor, required the output DC 5V 2A (included).

### Power connection

This unit is equipped with a battery back up system; it requires a “AAA” size battery x 2 (not included). Insert the battery in the battery compartment, making certain that the positive and negative (+and-) battery terminals are attached to the corresponding terminals on the plate in the battery compartment. Plug the AC-DC adaptor to a household outlet AC source, connect the adaptor’s DC output plug to the DC IN Jack of the clock unit. If an AC power failure occurs, the clock automatically switches to the battery power supply, the clock and timer memory continue running. When the AC power resumes, the clock switches back to AC again.

Please take note that the batteries are for backup only and not for operational use, the batteries will provide backup for approx. 48 hours if the provided batteries are full, when you are unplugging the device for a longer period make sure to remove the batteries.

## OPERATING INSTRUCTIONS

### Setting time using iPhone / iPod time Sync

The clock radio time sync feature allows you to sync the time setting on the clock radio to the time from your iPhone or recent model iPod (iPod touch / iPod nano and iPod classic; older iPod models such as iPod mini do not support this feature).



1. Plug the AC adaptor cable into the AC adaptor jack located at the back of the unit, time sync flashes on the lower part of the display.
2. Once sync is completed, time updated will appear on the display.
3. If sync was not successful, if this happens, please try again with a different iPhone / iPod if needed.

- iPhone time is automatically updated to the correct time via cell phone towers, the time on you iPod is accurate only to the time on the computer the last time the iPod was synced to it. It's possible to have up to 59 seconds difference between the clock radio and synced iPod / iPhone.

### Setting Clock Time (manually)

- With the power off, press and hold the clock set / memory button ; "12 Hr" will blink. Press the Tune UP or Tune DOWN button to set the unit to the 24 hour (24 Hr) mode or 12 Hour (12 Hr) mode.
- Press the clock set / memory button and the hours will blink.
- Press the Tune UP or DOWN to set the current hour, then press the clock set / memory button again; the minute digits will blink. Press the Tune UP or Tune DOWN to set the current minutes.
- When done and you press clock set / memory button once again and the display time will blink 4 times to indicate the current time is set.

### Setting Alarm Time

- To preview the alarm time. Press the ALARM button once.
- While the display is showing the alarm time and you hold the ALARM button for 3 seconds and the hours will blink.
- Press the Tune UP or Tune DOWN to set the alarm hour.
- Press the ALARM button again; the minute digits will blink. Press the Tune UP or Tune DOWN to set the alarm minutes.
- Press the ALARM button and you can change the sound mode (Buzzer, Radio, iPhone / ipod) for the alarm.
- Press Tune UP or Tune DOWN to choose different sound mode. The alarm volume will gradually increase. Then press the ALARM button when done.
- To delay the alarm, press SNOOZE. It will come on again in approx. 9 minutes. You may repeat this cycle several times during the alarm cycle. To stop the alarm. press ALARM button .
- To stop the alarm from coming on the following day, hold the ALARM button to turn it off. The alarm icon  or  will disappear to indicate the alarm is disarmed.

**Note :** To wake to iPhone / iPod, your iPhone / iPod must be properly docked and off or no alarm will sound.

**Note :** If you select wake to iPhone / iPod but no iPhone / iPod is present, the alarm will automatically switch to buzzer alarm.

### Listening to your iPhone / iPod

When the iPhone / iPod is docked and in standby mode, press the function button to select iPod/iPhone mode. The iPhone / iPod icon will appear on the display.

### Charging your iPhone / iPod

When you docked your iPhone / iPod and it recharges (until fully charged).

**Note :** iPod Shuffles will NOT charge.

### Listening to Radio

- Press the On/off button to turn the unit on.
- Press the FUNCTION button to select the Radio Mode.
- Use the Tune UP or Tune DOWN button to select the desired FM station. If you press and hold the Tune UP or Tune DOWN button for one second, then release, the unit will automatically scan to the next broadcasting station.
- Press the On/Off button to turn the radio off.

### To Set/Recall the radio presets

- Press the On/off button to turn the unit on.
- Press the FUNCTION button to select the Radio Mode.
- Use the Tune UP or Tune DOWN button to select the desired FM station.
- Press the clock set/memory button; "P01" will blink in the display.
- Press the clock set/memory button again to set the preset. Repeat steps 2 through 4 to set more presets.
- The unit can preset 20 station totally for FM.
- When "P01-P20" is blinking, press Tune UP or Tune DOWN to select the Preset number.
- When recalling preset stations, press Mem –up to select the Preset number.

### Sleep Operation

- When listening to radio or iPhone / iPod, press SNOOZE button to enter sleep mode. You can just adjust the sleep timer from 90 mins to 10 mins by pressing the SNOOZE button. The unit will automatically turn off after the selected time.
- Press On/Off button to cancel sleep function..

### AUX IN

- The AUX IN Jack can be used to playback alternate audio signal sources on the unit speakers.
- This AUX IN Jack requires a 3.5mm audio cable for input signal.

**Note:** This unit does not provide a recording signal from AUX IN to the iPhone / iPod. It's purpose is to allow other types of audio devices to playback on the unit speaker.

**Note:** The 3.5mm audio cable is not included

## WARNING

1. No naked flame sources, such as lighted candles, should be placed on the apparatus.
2. Do not place the product in closed bookcases or racks without proper ventilation.
3. Where the mains plug is used as the disconnect device, the disconnect device shall remain readily operable.
4. The ventilation should not be impeded by covering the ventilation openings with items, such as newspapers, table-cloths, curtains, etc.
5. It shall not be exposed to dripping or splashing and that no objects filled with liquids, such as vases, shall be placed on the apparatus.
6. Do not connect FM antenna to outside antenna.
7. The unit should not be exposed to direct sunlight, very high or low temperature, moisture, vibrations or placed in a dusty environment.
8. Do not use abrasive, benzene, thinner or other solvents to clean the surface of the unit. To clean, wipe it with mild non-abrasive detergent solution and clean soft cloth.
9. Never attempt to insert wires, pins or other such objects into the vents or opening of the unit.

10. Disconnect device warning: Main plug is used as the connection, so it should always remain ready operate.

## CAUTION

- Danger of explosion if battery is incorrectly replaced
- Replace only with the same or equivalent type

## PLAATS VAN DE BEDIENINGSELEMENTEN

1. Aan/Uit-knop
2. Klok instellen/geheugen-knop
3. Alarm 1-knop
4. iPhone / iPod-vak
5. Alarm 2-knop
6. FUNCTIE-knop
7. OVERSLAAN VOORUIT / AFSTEMMEN OMHOOG-knop
8. Volume OMLAAG- knop
9. Volume OMHOOG- knop
10. Sluimer / Slaap / Dimmer-knop
11. OVERSLAAN ACHTERUIT / AFSTEMMEN OMLAAG -knop
12. Geheugen omhoog / afspelen / pauze-knop
13. Display
14. FM-antenne (achterzijde van het apparaat)
15. DC IN-aansluiting
16. Batterijvak (onderkant van het apparaat)
17. Typeplaatje (onderkant van het apparaat)
18. AUX IN-aansluiting

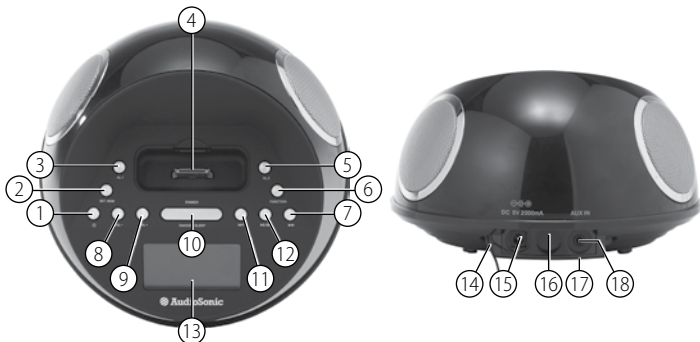

## VOORBEREIDING VOOR GEBRUIK

- Dit apparaat is specifiek ontworpen voor gebruik met uw iPhone / iPod gekoppeld. Lees deze handleiding zorgvuldig vóór het apparaat te gebruiken.
- AC-DC-adapterverbinding: De klokradio-eenheid kan met een externe AC-DC-adapter (inbegrepen) worden gevoed, met DC 5V 2A aan de uitgang.

### Voedingsaansluiting

Dit apparaat is uitgerust met een back-up batterijsysteem; het vereist x 2 "AAA"-formaat batterijen (niet inbegrepen). Plaats de batterij in het batterijvak, ervoor zorgend dat de positieve en negatieve (+ en -) poolklemmen aan de corresponderende klemmen op de plaat in het batterijvak zijn gekoppeld. Sluit de AC-DC-adapter op een stopcontact aan, sluit de stekker aan de DC-uitgang van de adapter aan en op de DC IN-aansluiting van het apparaat. Als een AC-stroomstoring optreedt, schakelt de klok automatisch over op batterijvoeding, het klok- en timergeheugen blijven werken. Als de AC-voeding hervat, schakelt de klok weer naar AC terug.

Let op dat de batterijen alleen voor back-up zijn en niet voor operationeel gebruik, de batterijen zullen voor ca. 48 uur back-up leveren, indien de batterijen vol zijn. Wanneer u het apparaat voor een langere periode niet gebruikt verwijder dan de batterijen.

## GEBRUIKSAANWIJZING

### Instellen van de tijd met behulp van uw iPhone / iPod (tijdsynchronisatie)

De synchronisatiefunctie van de klokradiotijd stelt u in staat om de tijdsinstelling op de klokradio met de tijd van uw iPhone of recent iPod-model (iPod touch / iPod nano en iPod classic; oudere iPod-modellen van de zoals iPod mini ondersteunen deze functie niet) te synchroniseren.

1. Sluit de AC-adaptorkabel aan op de AC-adaptoraansluiting aan de achterkant van het apparaat, op het onderste gedeelte van de display knippert tijdsynchronisatie.
2. Zodra de synchronisatie is voltooid, zal de bijgewerkte tijd op de display verschijnen.
3. Als de synchronisatie niet is gelukt, probeer het opnieuw met een andere iPhone / iPod indien nodig.

- De tijd van de iPhone wordt via mobiele telefoontorens automatisch op de juiste tijd bijgewerkt, de tijd op uw iPod is alleen nauwkeurig met de tijd op de computer waarmee de iPod de laatste keer werd gesynchroniseerd. U kunt maximaal 59 seconden verschil tussen de klokradio en gesynchroniseerde iPod / iPhone te hebben.

### Instellen van de kloktijd (handmatig)

- Druk op de "Klok instellen / geheugen"-knop en houd deze ingedrukt; "12 Hr" zal knipperen. Druk op de "Afstemmen OMHOOG"- of "Afstemmen OMLAAG"-knop om het apparaat 24-uurs (24 Hr) of 12-uurs (12 Hr)-modus in te stellen.
- Druk op de "Klok instellen / geheugen"-knop en het uur zal knipperen.
- Druk op de "Afstemmen OMHOOG"- of "Afstemmen OMLAAG"-knop om het huidige uur in te stellen, druk vervolgens opnieuw op de "Klok instellen / geheugen"-knop; de cijfers voor de minuten zullen gaan knipperen. Druk op de "Afstemmen OMHOOG"- of "Afstemmen OMLAAG"-knop om de huidige minuten in te stellen.
- Wanneer u klaar bent en nogmaals op de "Klok instellen / geheugen"-knop drukt, zal de display 4 keer knipperen om aan te geven dat de huidige tijd is ingesteld.

### Alarmtijd instellen

- Om de alarmtijd te zien. Druk één keer op de "ALARM"-knop.
- Terwijl de display de alarmtijd weergeeft en u houdt de alarmknop 3 seconden ingedrukt zal de uren knipperen.
- Druk op de "Afstemmen OMHOOG"- of "Afstemmen OMLAAG"-knop om het alarmuur in te stellen.
- Druk nogmaals op de "ALARM"-knop. de cijfers voor de minuten zullen knipperen. Druk op de "Afstemmen OMHOOG"- of "Afstemmen OMLAAG"-knop om de alarmminuten in te stellen.
- Druk op de "ALARM"-knop en u kunt de geluidsmodus (zoemer, radio, iPhone / iPod) voor het alarm veranderen.
- Druk op de "Afstemmen OMHOOG"- of "Afstemmen OMLAAG"-knop om een andere geluidsmodus te kiezen. Het alarmvolume zal geleidelijk toenemen. Wanneer u klaar bent druk u op de "ALARM"-knop.
- Druk op de "SLUIMER"-knop om het alarm uit te stellen. Het zal in ca. 9 minuten opnieuw inschakelen. U kunt deze cyclus tijdens de alarmcyclus meerdere malen herhalen. Druk op de "ALARM"-knop om het alarm te stoppen.

- Als u het afgaan van het alarm op de volgende dag wilt stoppen, houdt de "ALARM"-knop ingedrukt om het uit te schakelen. Het alarm pictogram  zal verdwijnen om aan te geven dat het alarm is uitgeschakeld.

**Opmerking:** Om via de iPhone / iPod gewekt te worden, moet uw iPhone / iPod goed gekoppeld en uitgeschakeld zijn of het alarm zal niet afgaan.

**Opmerking:** Als u wekken via de iPhone / iPod selecteert maar geen iPhone / iPod is aanwezig, zal het alarm automatisch naar het zoemeralarm overschakelen.

### Naar uw iPhone / iPod luisteren

Wanneer de iPhone / iPod is gekoppeld en in de stand-by-modus is geschakeld, druk op de "functie"-knop om iPod/iPhone-modus te selecteren. Het iPod / iPhone-pictogram verschijnt op de display.

### Uw iPod / iPhone opladen

Wanneer u uw iPhone / iPod hebt gekoppeld wordt deze opgeladen (totdat deze volledig is opgeladen).

**Opmerking:** iPod Shuffles zullen NIET opladen.

### Naar de radio luisteren

- Druk op de "Aan/Uit"-knop om het apparaat aan te zetten.
- Druk op de "FUNCTIE"-knop om de radiomodus te selecteren.
- Gebruik de "Afstemmen OMHOOG"- of "Afstemmen OMLAAG"-knop om het gewenste FM-station te selecteren. Wanneer u de "Afstemmen OMHOOG"- of "Afstemmen OMLAAG"-knop ingedrukt houdt voor één seconde en vervolgens loslaat, zal het apparaat automatisch de volgende zender zoeken.
- Druk op de "Aan/Uit"-knop om de radio uit te schakelen.

### Om de voorinstellingen van de radio in te stellen/op te roepen

- Druk op de "Aan/Uit"-knop om het apparaat aan te zetten.
- Druk op de "FUNCTIE"-knop om de radiomodus te selecteren.
- Gebruik de "Afstemmen OMHOOG"- of "Afstemmen OMLAAG"-knop om het gewenste FM-station te selecteren.
- Druk op de "Klok instellen/geheugen"-knop; "P01" zal in het display knipperen.
- Druk opnieuw op de "Klok instellen/geheugen"-knop om de voorinstelling in te

- stellen. Herhaal stap 2 tot en met 4 om meer voorinstellingen in te stellen.
- Het apparaat kan totaal 20 FM-stations vooraf instellen.
- Wanneer "P01-P20" knippert, druk op de "Afstemmen OMHOOG"- of "Afstemmen OMLAAG"-knop om het nummer van de voorinstelling te selecteren.
- Bij het oproepen van vooraf ingestelde stations, druk op "Geheugen omhoog"-knop om het nummer van de voorinstelling te selecteren.

### Slaapmodus

- Bij het luisteren naar radio of iPhone / iPod, druk op de "SLUIMER"-knop om de slaapmodus in te schakelen. U kunt de slaaptimer van 90 minuten tot 10 minuten instellen door op de "SLUIMER"-knop te drukken. Het apparaat zal na de geselecteerde tijd automatisch uitschakelen.
- Druk op de "Aan/Uit"-knop om de slaapfunctie te annuleren.

### AUX IN

- De AUX IN-aansluiting kan worden gebruikt om alternatieve audiosignaalbronnen op de luidsprekers van het apparaat af te spelen.
- Deze AUX IN-aansluiting vereist een 3,5mm audiokabel voor het ingangssignaal.

**Opmerking :** Dit apparaat biedt geen opnamesignaal vanaf AUX IN naar de iPhone / iPod. Het doel van het apparaat is om andere soorten audioapparaten op de luidspreker van het apparaat af te spelen.

**Opmerking :** De 3,5mm audiokabel is niet inbegrepen.

## WAARSCHUWING

1. Plaats geen voorwerpen met open vlam, zoals brandende kaarsen, op het apparaat.
2. Plaats het apparaat niet in een afgesloten boekenkast of -rek zonder voldoende ventilatie.
3. De stekker wordt gebruikt als onderbrekingsmechanisme, het onderbrekingsmechanisme dient eenvoudig bedienbaar te blijven.

4. De ventilatie mag niet worden belemmerd door het bedekken van ventilatieopeningen met voorwerpen zoals kranten, tafelkleden, gordijnen enz.
5. Het apparaat mag niet aan druij- of spatwater worden blootgesteld en er mogen geen voorwerpen gevuld met vloeistoffen, zoals vazen, op het apparaat worden geplaatst.
6. Sluit de FM-antenne niet aan op een buitenantenne.
7. Het apparaat moet niet aan direct zonlicht, zeer hoge of lage temperaturen, vochtigheid, trillingen worden blootgesteld of in een stoffige omgeving worden geplaatst.
8. Gebruik geen schuurmiddel, benzeen, verdunner of andere oplosmiddelen om het oppervlak van het apparaat te reinigen. Gebruik om het apparaat te reinigen mild, niet-schurend schoonmaakmiddel en een schone zachte doek.
9. Probeer nooit draden, pennen of andere dergelijke voorwerpen in de openingen van het apparaat te steken.
10. Waarschuwing voor het ontkoppelen van het apparaat: zorg ervoor dat de stekker tijdens gebruik altijd bereikbaar blijft.

## OPGELET

- Explosiegevaar indien de batterij verkeerd wordt geplaatst
- Vervang de batterij alleen door hetzelfde of een gelijkwaardig type



## EMPLACEMENT DES COMMANDES

1. Bouton On/off
2. Bouton RÉGLAGE DE L'HEURE/MÉMOIRE
3. Bouton Alarme 1
4. Compartiment de l'iPhone/iPod
5. Bouton Alarme 2
6. Bouton Fonction
7. Bouton SAUT AVANT/RÉGLAGE HAUT
8. Bouton Volume BAS
9. Bouton Volume HAUT
10. Bouton Rappel d'alarme/Sommeil/Gradateur
11. Bouton SAUT ARRIÈRE/RÉGLAGE BAS
12. Bouton Mémoire haut/Lire/pause
13. Écran
14. Antenne FM (arrière de l'appareil)
15. Connecteur d'entrée CC
16. Compartiment à piles (sous l'appareil)
17. Plaque signalétique (sous l'appareil)
18. Connecteur d'entrée AUX

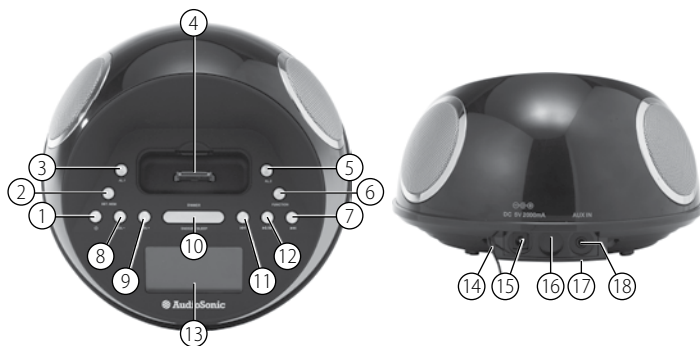

## PRÉPARATION À UTILISATION

- Cet appareil est conçu spécialement pour fonctionner avec votre station d'accueil iPhone/iPod.
- Veuillez lire attentivement ce mode d'emploi avant d'utiliser l'appareil.
- Branchement de l'adaptateur CA-CC: Le radioréveil peut être alimenté via un adaptateur CA-CC externe, nécessitant la sortie CC 5V 2A (incluse)

### Branchement électrique

Cet appareil est équipé d'une batterie de secours et nécessite des piles de type "AAA" x 2 (non incluses). Insérez la pile dans le compartiment à pile en vous assurant que les bornes positive et négative (+ et -) de la pile sont fixées aux bornes correspondantes de la plaque du compartiment à pile. Branchez l'adaptateur CA-CC à une prise CA domestique.

Branchez la fiche de sortie CC de l'adaptateur au connecteur d'entrée CC du radio réveil. En cas de coupure de courant CA, le radioréveil utilise automatiquement la batterie de secours, l'heure et la mémoire du minuteur continuent de fonctionner. Lorsque le courant CA est rétabli, le radioréveil utilise à nouveau le courant CA.

Veuillez noter que les piles ne sont utilisées que comme alimentation de secours et ne sont pas adaptées à un usage opérationnel. Les piles fourniront une puissance de secours pendant environ 48 heures. Si les piles fournies sont pleines, lorsque vous débranchez l'appareil pour une longue période, veuillez à retirer les piles.

## CONSIGNES D'UTILISATION

### Régler l'heure à l'aide de la synchronisation de l'heure de l'iPhone/iPod

La synchronisation de l'heure du radioréveil vous permet de synchroniser l'heure du radioréveil sur l'heure de votre iPhone ou de votre modèle récent d'iPod (iPod touch, iPod nano et iPod classic ; les anciens modèles iPod tels que l'iPod mini ne prennent pas en charge cette fonction).

1. Branchez le câble de l'adaptateur CA au connecteur de l'adaptateur CA situé à l'arrière de l'appareil, la synchronisation de l'heure clignote au bas de l'écran.



2. Une fois la synchronisation effectuée, l'heure actualisée s'affichera.
  3. Si la synchronisation a échoué, dans ce cas, réessayez avec un autre iPhone/iPod si nécessaire.
- L'heure de l'iPhone se met automatiquement à jour via les relais du réseau mobile, l'heure de votre iPod correspond uniquement à l'heure de votre ordinateur lors de la dernière synchronisation avec l'iPod. Une différence maximum de 59 secondes peut se produire entre le radioréveil et l'iPod/iPhone synchronisé.

### Réglage de l'heure du radioréveil (manuellement)

- Une fois l'alimentation éteinte, maintenez le bouton Réglage de l'heure/Mémoire enfoncé ; "12Hr" clignote. Appuyez sur le bouton Réglage HAUT ou Réglage BAS pour régler l'appareil au mode 24 heures (24 Hr) mode ou au mode 12 heures (12 Hr). Appuyez sur le bouton Réglage de l'heure/Mémoire et les heures clignotent. Appuyez sur Réglage HAUT ou BAS pour régler l'heure actuelle, puis appuyez à nouveau sur le bouton Réglage de l'heure/Mémoire ; les chiffres des minutes clignotent. Appuyez sur Réglage HAUT ou Réglage BAS pour régler les minutes actuelles.
- Une fois le réglage terminé, appuyez sur le bouton Réglage de l'heure/Mémoire une nouvelle fois et l'heure à l'écran clignote 4 fois pour signaler le réglage de l'heure en cours.

### Réglage de l'heure de l'alarme

- Pour avoir aperçu de l'heure de l'alarme, appuyez une fois sur le bouton ALARME.
- Lorsque l'écran indique l'heure de l'alarme, maintenez le bouton ALARME enfoncé pendant 3 secondes et les heures clignotent.
- Appuyez sur Réglage HAUT ou Réglage BAS pour régler l'heure de l'alarme.
- Appuyez à nouveau sur le bouton ALARME ; les chiffres des minutes clignotent. Appuyez sur Réglage HAUT ou Réglage BAS pour régler les minutes de l'alarme.
- Appuyez sur le bouton ALARME pour changer le mode audio (Vibreur, Radio, iPhone/ iPod) de l'alarme.
- Appuyez sur Réglage HAUT ou Réglage BAS pour sélectionner un autre mode audio. Le volume de l'alarme augmente progressivement. Puis, appuyez sur le bouton ALARME une fois terminé.

- Pour différer l'alarme, appuyez sur SNOOZE. Elle retentira à nouveau dans 9 minutes environ. Vous pouvez répéter ce cycle plusieurs fois pendant le cycle de l'alarme.
- Pour arrêter l'alarme, appuyez sur le bouton ALARME.
- Pour ne pas que l'alarme retentisse le lendemain, maintenez le bouton ALARME enfoncé pour l'éteindre. L'icône de l'alarme  ou  disparaît, l'alarme est désactivée

**Note :** Pour être réveillé à partir de l'iPhone/iPod, votre iPhone/iPod doit être installé correctement sur la station d'accueil et désactivé, sinon aucune alarme ne retentira.

**Note :** Si vous choisissez d'être réveillé à partir de l'iPhone /iPod et qu'aucun iPhone/iPod n'est présent, l'alarme passera automatiquement en mode vibreur.

### Écouter votre iPhone/iPod

- Lorsque l'iPhone/iPod est installé sur la station d'accueil en mode veille, appuyez sur le bouton Fonction pour sélectionner le mode iPhone/iPod. L'icône iPhone/iPod s'affiche.

### Charger votre iPhone/iPod

Lorsque vous installez votre iPhone/iPod sur la station d'accueil, il se recharge (jusqu'à pleine charge).

**Note :** iPod Shuffles NE se charge PAS.

### Écouter la Radio

- Appuyez sur le bouton On/off pour allumer l'appareil.
- Appuyez sur le bouton FONCTION pour sélectionner le mode Radio.
- Utilisez le bouton Réglage HAUT ou Réglage BAS pour sélectionner la station FM souhaitée.
- Si vous maintenez le bouton Réglage HAUT ou Réglage BAS enfoncé pendant une seconde et que vous le relâchez, l'appareil balaisera automatiquement vers la station de radiodiffusion suivante.
- Appuyez sur le bouton On/off pour éteindre l'appareil.

### Régler/Rappeler les stations de radio préréglées

- Appuyez sur le bouton On/off pour allumer l'appareil.
- Appuyez sur le bouton FONCTION pour sélectionner le mode Radio.
- Utilisez le bouton Réglage HAUT ou Réglage BAS pour sélectionner la station FM souhaitée.
- Appuyez sur le bouton Réglage de l'heure/Mémoire ; "P01" clignote à l'écran.
- Appuyez à nouveau sur le bouton Réglage de l'heure/Mémoire pour le préréglage.
- Répétez les étapes 2 à 4 pour plus de préréglages.
- L'appareil peut préréglager 20 stations en FM.
- Lorsque "P01-P20" clignote, appuyez sur Réglage HAUT ou Réglage BAS pour sélectionner le numéro préréglé.
- Lorsque vous rappelez des stations préréglées, appuyez sur Mém – haut pour sélectionner le numéro préréglé.

### Fonction Sommeil

- Lorsque vous écoutez la radio ou l'iPhone/iPod, appuyez sur le bouton Sommeil pour accéder au mode sommeil. Vous pouvez simplement régler le minuteur de sommeil de 90 min. à 10 min. en appuyant sur le bouton Sommeil. L'appareil s'éteindra automatiquement après l'heure sélectionnée.
- Appuyez sur le bouton On/Off pour annuler la fonction Sommeil.

### Entrée AUX

- Le connecteur d'entrée AUX sert à lire à partir de sources de signal audio alternées sur les haut-parleurs de l'appareil.
- Ce connecteur d'entrée AUX nécessite un câble audio 3.5 mm pour le signal d'entrée.

**Note** : Cet appareil n'offre pas un signal d'enregistrement à partir d'une entrée AUX vers l'iPhone/iPod. Il permet à d'autres types de dispositifs audio d'écouter à partir des haut-parleurs de l'appareil.

**Note** : Le câble audio 3.5 mm n'est pas inclus.

### AVERTISSEMENT

1. Aucune source de flammes nue telle que des bougies allumées ne doit être placée sur l'appareil.
2. Ne placez pas le produit dans une bibliothèque ou sur une étagère fermée sans bonne ventilation.
3. Lorsque la prise électrique est utilisée comme dispositif de débranchement, celle-ci doit être facilement accessible.
4. La ventilation ne doit pas être bloquée en obturant les orifices de ventilation avec des objets tels que des journaux, des nappes, des rideaux, etc.
5. N'exposez pas l'appareil aux gouttes ou éclaboussures et ne placez aucun objet rempli de liquide, tel qu'un vase, sur l'appareil.
6. Ne branchez pas l'antenne FM à une antenne extérieure.
7. L'appareil ne doit pas être exposé aux rayons directs du soleil, à une température trop haute ou basse, à l'humidité, aux vibrations ou placé dans un environnement poussiéreux.
8. N'utilisez pas de produits abrasifs, de benzène, de diluant ou tout autre solvant pour nettoyer la surface de l'appareil. Pour nettoyer, essuyez l'appareil avec un détergent doux et non abrasif et nettoyez à l'aide d'un tissu doux.
9. N'essayez jamais d'introduire des fils, des broches ou tout autre objet similaire dans les orifices de ventilation ou l'ouverture de l'appareil.
10. Avertissement sur le dispositif de débranchement : la fiche électrique est utilisée comme débranchement ; elle doit donc toujours être facilement accessible.

### ATTENTION

- Danger d'explosion si la pile n'est pas correctement remplacée
- Remplacez la pile uniquement par une pile de même type ou de type équivalent

## ANORDNUNG DER BEDIENELEMENTE

1. Ein-/Aus-Taste
2. Uhrzeit-Einstellung/Speicher-Taste
3. Wecker 1-Taste
4. iPhone/iPod-Dock
5. Wecker 2-Taste
6. Funktionstaste
7. SPRINGEN ZUR NÄCHSTEN AUDIODATEI / SENDERSUCHLAUF VORWÄRTS-Taste
8. Leiser-Taste
9. Lauter-Taste
10. Snooze / Sleep / Dimmer-Taste
11. SPRINGEN ZUR VORHERIGEN AUDIODATEI / SENDERSUCHLAUF RÜCKWÄRTS-Taste
12. Speicher-/Wiedergabe-/Pause-Taste
13. Display
14. UKW-Antenne (Rückseite des Gerätes)
15. DC-IN-Buchse
16. Batteriefach (Unterseite des Gerätes)
17. Typenschild (Unterseite des Gerätes)
18. AUX IN-Buchse

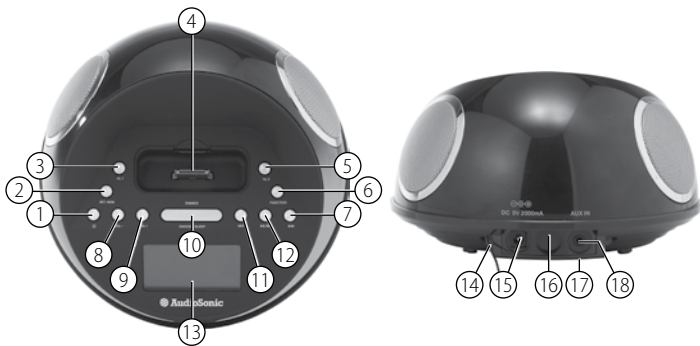

## VORBEREITUNG DER INBETRIEBNAHME

- Dieses Gerät ist speziell für die Verwendung mit Ihrem iPhone/iPod mit Dock-Anschluss gebaut. Bitte lesen Sie diese Bedienungsanleitung sorgfältig durch, bevor Sie das Gerät in Betrieb nehmen.
- Netzteil-Anschluss: Der Radiowecker kann über ein externes Netzteil mit Strom versorgt werden, erfordert DC-Ausgang 5V 2A (eingeschlossen).

### Stromanschluss

Dieses Gerät ist mit einem Backup-Batteriesystem ausgestattet; es erfordert 2 Batterien der Größe "AAA" (nicht im Lieferumfang enthalten). Legen Sie die Batterie ins Batteriefach ein und stellen Sie sicher, dass die positiven und negativen (+ und -) Batteriepole mit den entsprechenden Polen an der Platte im Batteriefach verbunden sind. Stecken Sie das Netzteil in eine Netzsteckdose, schließen Sie den DC-Stecker des Netzteils an den Netzadapter-Eingang der Uhr an; bei einem Ausfall der Netzspannung schaltet die Uhr automatisch auf Batteriestromversorgung um, Uhr und Timerspeicher laufen weiter. Wenn die Netzspannung wiederhergestellt ist, schaltet die Uhr wieder auf Netzstromversorgung um.

Bitte beachten Sie, dass die Batterien nur als Backup gedacht sind und nicht für den Dauerbetrieb; die Batterien bieten etwa 48 Stunden lang Strom, wenn sie voll sind. Wenn Sie das Gerät für längere Zeit vom Strom nehmen, entfernen Sie bitte die Batterien.

## BEDIENUNGSANLEITUNG

### Uhrzeit mit iPhone / iPod Time Sync einstellen

Die Time Sync-Funktion des Radioweckers ermöglicht es Ihnen, die Uhrzeit des Radioweckers mit der Zeit auf Ihrem iPhone oder neuerem iPod-Modell (iPod Touch, iPod Nano und iPod Classic) zu synchronisieren; (ältere iPod-Modelle wie iPod Mini unterstützen diese Funktion nicht).

1. Stecken Sie das Kabel des Netzteils in die Netzteilbuchse auf der Rückseite des Gerätes, "time sync" blinkt im unteren Teil des Displays.



2. Sobald die Synchronisation beendet ist, erscheint "time updated" auf dem Display.
  3. Wenn die Synchronisation nicht erfolgreich war: Falls dies passiert, versuchen Sie es bitte erneut, wenn nötig, mit einem anderen iPhone / iPod.
- Die iPhone Zeit wird über Mobilfunkmasten automatisch aktualisiert, die Zeit auf Ihrem iPod entspricht nur der Zeit, die der Computer bei der letzten Synchronisation mit dem iPod hatte. Es können bis zu 59 Sekunden Unterschied zwischen Radiowecker und synchronisiertem iPod / iPhone bestehen.

### Uhrzeit einstellen (manuell)

- Drücken und halten Sie bei ausgeschaltetem Gerät die Uhrzeit-Einstellung-/ Speicher-Taste, "12Hr" blinkt. Drücken Sie die Sendersuchlauf vorwärts oder rückwärts-Taste und halten Sie diese gedrückt, um das Gerät in den 24-Stunden-Modus (24 Hr) oder 12-Stunden-Modus (12Hr) zu schalten.
- Drücken Sie die Uhrzeit-Einstellung/Speichertaste und die Stundenanzeige blinkt.
- Drücken Sie die Sendersuchlauf vorwärts- oder rückwärts-Taste, um die aktuelle Stunde einzustellen und drücken Sie dann erneut die Uhrzeit-Einstellung/ Speichertaste, die Minutenanzeige blinkt.
- Drücken Sie danach die Uhrzeit-Einstellung/Speicher-Taste erneut und die Displayzeit blinkt 4 Mal, um anzuzeigen, dass die Zeit neu eingestellt ist.

### Weckzeit einstellen

- Um die Weckzeit anzusehen drücken Sie einmal auf die WECKER-Taste.
- Wenn Sie die WECKER-Taste 3 Sekunden lang gedrückt halten, während die Weckzeit angezeigt wird, fangen die Stunden an zu blinken.
- Drücken Sie Sendersuchlauf vor- oder rückwärts, um die Stunde der Weckzeit einzustellen.
- Drücken Sie erneut auf die WECKER-Taste; die Minutenziffern blinken. Drücken Sie Sendersuchlauf vor- oder rückwärts, um die Minuten der Weckzeit einzustellen.
- Wenn Sie die WECKER-Taste drücken, können Sie den Weckton ändern (Summer, Radio, iPhone / iPod).
- Drücken Sie Sendersuchlauf vor- oder rückwärts, um verschiedene Wecktöne zu wählen. Die Wecklautstärke steigt allmählich an. Drücken Sie die WECKER-Taste, wenn Sie fertig sind.

- Um die Weckzeit zu verzögern, drücken Sie SNOOZE. In etwa 9 Minuten geht der Wecker erneut an. Sie können dies mehrmals innerhalb des Weckzeitraums wiederholen. Um den Wecker auszustellen, drücken Sie auf die WECKER-Taste.
- Wenn Sie nicht wollen, dass der Wecker am nächsten Tag erneut anschlägt, halten Sie die WECKER-Taste gedrückt, um ihn auszuschalten. Das Weck-Icon  oder  verschwindet, um anzuzeigen, dass der Wecker ausgeschaltet ist.

**Hinweis:** Um mit iPhone / iPod geweckt zu werden, muss Ihr iPhone / iPod richtig im Dock stecken und ausgeschaltet sein, ansonsten ist kein Weckton zu hören.

**Hinweis:** Wenn Sie Wecken durch iPhone / iPod wählen, aber kein iPhone / iPod da ist, schaltet der Wecker automatisch auf Summton.

### iPhone / iPod anhören

Wenn sich iPhone / iPod im Dock und im Standby-Modus befinden, drücken Sie die Funktionstaste, um den iPod/iPhone-Modus zu wählen. Das iPhone / iPod-Icon erscheint auf dem Display.

### iPhone / iPod aufladen

Wenn Ihr iPhone / iPod im Dock steckt, wird es geladen (bis es vollständig aufgeladen ist). **Hinweis:** iPod Shuffles wird NICHT aufgeladen.

### Radio hören

- Drücken Sie die Ein-/Aus-Taste, um das Gerät einzuschalten.
- Drücken Sie die FUNCTION-Taste um den Radio-Modus zu wählen.
- Wählen Sie mit der Sendersuchlauf vor- oder rückwärts-Taste den gewünschten UKW-Sender. Wenn Sie die Sendersuchlauf vor- oder rückwärts-Taste eine Sekunde lang gedrückt halten und dann loslassen, sucht das Gerät automatisch den nächsten Sender.
- Drücken Sie die Ein-/Aus-Taste, um das Radio auszuschalten.

### Radiosender voreinstellen/ abrufen

- Drücken Sie die Ein-/Aus-Taste, um das Gerät einzuschalten.
- Drücken Sie die FUNCTION-Taste um den Radio-Modus zu wählen.

- Wählen Sie mit der Sendersuchlauf vor- oder rückwärts-Taste den gewünschten UKW-Sender.
- Drücken Sie die Uhrzeit-Einstellung-/Speichertaste; "P01" blinkt auf dem Display.
- Drücken Sie die Uhrzeit-Einstellung-/Speichertaste erneut, um den Sender zu speichern. Wiederholen Sie Schritte 2 bis 4, um weitere Sender voreinzustellen.
- Das Gerät kann 20 UKW-Sender speichern.
- Wenn "P01-P20" blinkt, drücken Sie die Sendersuchlauf vor- oder rückwärts-Taste um die Nummer für den voreingestellten Sender zu wählen.
- Wenn Sie gespeicherte Sender wieder abrufen möchten, drücken Sie Speicher +, um die Nummer für den voreingestellten Sender zu wählen.

#### **Schlafbetrieb**

- Wenn Sie Radio oder iPhone / iPod hören, drücken Sie auf die SNOOZE-Taste, um in den Schlafmodus zu gelangen. Sie können den Einschlaf timer durch Drücken der SNOOZE-Taste von 90 bis 10 Minuten einstellen. Das Gerät schaltet sich nach der eingestellten Zeit automatisch ab.
- Drücken Sie die Ein-/Aus-Taste, um die Schlaffunktion abzubrechen.

#### **AUX IN**

- Die AUX-In-Buchse kann verwendet werden, um verschiedene Audioquellen über die Geräteleautsprecher abzuspielen.
- Diese AUX-In-Buchse erfordert ein 3,5mm Audiokabel für das Eingangssignal.

**Hinweis:** Dieses Gerät bietet kein Aufnahmesignal von AUX-In zum iPhone/iPod. Der Zweck ist es, andere Typen von Audiogeräten über den Geräteleautsprecher abspielen zu können.

**Hinweis:** Das 3,5mm Audiokabel ist nicht im Lieferumfang enthalten.

#### **WARNUNG**

1. Stellen Sie keine offenen Feuerquellen, wie z.B. brennende Kerzen, auf das Gerät.
2. Stellen Sie das Gerät nicht in geschlossene Bücherschränke oder -regale ohne ausreichende Belüftung.
3. Wenn der Netzstecker zum Ausschalten des Gerätes verwendet wird, sollte dieser leicht bedienbar sein.
4. Die Belüftung sollte nicht durch Abdecken der Lüftungsöffnungen mit Gegenständen wie Zeitungen, Tischdecken, Vorhängen, etc. behindert werden.
5. Das Gerät darf keinem Tropf- oder Spritzwasser ausgesetzt sein und keine mit Flüssigkeit gefüllten Gegenstände, wie Vasen, sollten auf das Gerät gestellt werden.
6. Schließen Sie die UKW-Antenne nicht an die Außenantenne an.
7. Das Gerät sollte nicht direkter Sonneneinstrahlung, sehr hohen oder tiefen Temperaturen, Feuchtigkeit oder Erschütterungen ausgesetzt werden oder in einer staubigen Umgebung stehen.
8. Kein Scheuermittel, Benzol, Verdünnern oder andere Lösungsmittel verwenden, um die Oberfläche des Gerätes zu reinigen. Wischen Sie es zum Reinigen mit einer milden, nichtscheuernden Reinigungslösung und einem weichen sauberen Tuch ab.
9. Versuchen Sie niemals, Drähte, Nadeln oder ähnliche Gegenstände in die Lüftungsöffnungen oder andere Öffnungen des Gerätes zu stecken.
10. Warnung zum Abschalten des Gerätes: Der Netzstecker wird zum Ein- und Ausschalten verwendet, deshalb sollte er immer leicht zugänglich sein.

#### **ACHTUNG**

- Explosionsrisiko, wenn die Batterie nicht korrekt ausgetauscht wird.
- Nur durch eine Batterie desselben oder eines äquivalenten Typs ersetzen

## DESCRIPCIÓN DE LOS CONTROLES

1. Botón de encendido/apagado
2. Botón para programar el reloj/memoria
3. Botón de alarma 1
4. Compartimento para iPhone/iPod
5. Botón de alarma 2
6. Botón de función
7. Botón para SALTAR ADELANTE/SINTONIZAR A FRECUENCIA MÁS ALTA
8. Botón para bajar el volumen
9. Botón para subir el volumen
10. Botón de repetición de alarma/apagado automático/atenuación
11. Botón para SALTAR ATRÁS/SINTONIZAR A FRECUENCIA MÁS BAJA
12. Botón para pasar a la memoria siguiente/reproducir/pausa
13. Pantalla
14. Antena de FM (parte posterior de la unidad)
15. Enchufe de entrada de CC
16. Compartimento de la batería (parte inferior de la unidad)
17. Etiqueta de clasificación (parte inferior de la unidad)
18. Enchufe de entrada de AUXILIAR

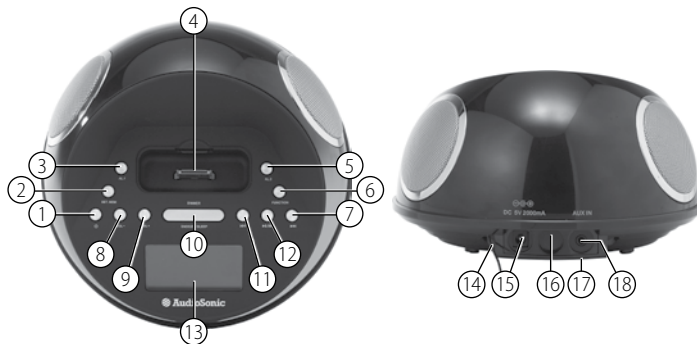

## PREPARACIÓN PARA EL USO

- Esta unidad se ha diseñado específicamente para funcionar como un dock para iPhone/iPod. Lea este manual de instrucciones atentamente antes de utilizar la unidad.
- Conexión del adaptador de CA-CC: La unidad de radio despertador se puede alimentar mediante un adaptador externo de CA-CC que requiere una salida de CC de 5 V y 2 A (incluido).

### Conexión de la alimentación

Esta unidad está equipada con un sistema de baterías de seguridad y necesita dos baterías de tamaño "AAA" (no incluidas). Introduzca la batería en su compartimento y asegúrese de que sus terminales positivos y negativos (+ y -) se conectan con los terminales correspondientes en la placa del compartimento. Enchufe el adaptador de CA/CC a una toma de corriente alterna de casa, conecte la clavija de salida de corriente alterna del adaptador al enchufe de entrada de corriente continua de la unidad del reloj. Si se produce un fallo en el suministro, el reloj cambiará automáticamente a utilizar el suministro de la batería y continuará funcionando, al igual que la memoria del temporizador. Cuando el suministro de CA vuelva, el reloj volverá a utilizarlo como fuente de alimentación principal.

Observe que las baterías son solo para casos de emergencia y no para utilizarlas normalmente. Su duración será de aproximadamente 48 horas si están completamente cargadas, pero si el dispositivo va a estar desenchufado durante un periodo mayor, asegúrese de sacarlas.

## INSTRUCCIONES DE FUNCIONAMIENTO

### Programación de la hora con la sincronización de iPhone/iPod

La función de sincronización de la radio despertador le permite sincronizar los parámetros de tiempo con los de un iPhone o los de un modelo reciente de iPod (iPod touch, iPod nano y iPod classic; modelos anteriores de iPod, como el iPod mini no son compatibles con esta función).



1. Conecte el cable del adaptador de CA en el enchufe apropiado, situado en la parte posterior de la unidad, sincronización de tiempo parpadeará en la parte inferior de la pantalla.
  2. Cuando la sincronización se haya completado, la pantalla mostrará "hora actualizada".
  3. Si la sincronización no se completa correctamente, repita de nuevo, con un iPhone/iPod diferente si fuera necesario.
- La hora del iPhone se actualiza automáticamente a los parámetros correctos a través de los repetidores de telefonía móvil. La hora del iPod solo es precisa con respecto a la hora en el ordenador la última vez que se sincronizaron ambos. Es posible que existan hasta 59 segundos de diferencia entre la radio despertador y el iPhone/iPod sincronizado.

#### Programación de la hora del reloj (manualmente)

- Con el aparato apagado, mantenga presionado el botón de programación del reloj/memoria, "12 Hr" parpadeará. Pulse el botón de sincronizar hacia una frecuencia más elevada o sincronizar hacia una frecuencia más baja para configurar la unidad a la modalidad de 24 horas (24 Hr) o a la de 12 horas (12 Hr).
- Pulse el botón de programación de reloj/memoria y las horas parpadearán.
- Pulse el botón de sincronizar hacia una frecuencia más elevada o sincronizar hacia una frecuencia más baja para programar la hora actual y, a continuación, pulse otra vez el botón de programación de reloj/memoria y los dígitos de los minutos parpadearán. Pulse el botón de sincronizar hacia una frecuencia más elevada o sincronizar hacia una frecuencia más baja para programar los minutos actuales.
- Cuando haya terminado, pulse otra vez el botón de programación de reloj/memoria y la hora que se muestra parpadeará 4 veces para indicar que la hora actual se ha programado.

#### Programación de la hora de la alarma

- Para obtener una visualización previa de la hora de alarma, pulse el botón de ALARMA una vez.
- Mientras la pantalla muestra la hora de la alarma, si mantiene pulsado del botón de ALARMA durante 3 segundos, las horas parpadearán.
- Pulse el botón de sincronizar hacia una frecuencia más elevada o sincronizar hacia una frecuencia más baja para programar la hora de la alarma.

- Pulse el botón de ALARMA de Nuevo y los dígitos de los minutos parpadearán. Pulse el botón de sincronizar hacia una frecuencia más elevada o sincronizar hacia una frecuencia más baja para programar los minutos de la alarma.
- Pulse el botón de ALARMA y podrá cambiar la modalidad de sonido utilizada para la alarma (timbre, radio o iPhone / iPod).
- Pulse el botón de sincronizar hacia una frecuencia más elevada o sincronizar hacia una frecuencia más baja para elegir diferentes modalidades de sonido. El volumen de la alarma aumentará gradualmente. A continuación pulse el botón de ALARMA cuando haya terminado.
- Para repetir la alarma, pulse REPETICIÓN DE ALARMA. La alarma volverá a sonar en aproximadamente 9 minutos. Este ciclo se puede repetir numerosas veces durante el ciclo de la alarma. Para detener la alarma, pulse el botón de ALARMA.
- Para evitar que la alarma vuelva a sonar el día siguiente, mantenga pulsado el botón de ALARMA para apagarla. El icono de alarma  o  desaparecerá para indicar que la alarma se ha desactivado.

**Nota:** Para poder utilizar el iPhone / iPod como modalidad de sonido, el iPhone / iPod deberán estar conectados correctamente y apagados, de lo contrario la alarma no sonará.

**Nota:** Si selecciona despertarse con iPhone / iPod, pero dichos dispositivos no están presentes, la alarma cambiará automáticamente a la modalidad de timbre.

#### Escuchar el iPhone / iPod

Cuando el iPhone / iPod está conectado y en modo de espera, pulse el botón de función para seleccionar la modalidad iPhone / iPod. La pantalla mostrará el icono del iPhone / iPod.

#### Cargar el iPhone / iPod

Cuando está conectado, el iPhone / iPod se recarga (hasta que está completamente cargado).

**Nota:** El iPod Shuffles no se cargará.

#### Escuchar la radio

- Pulse el botón de encendido/apagado para encender la unidad.
- Pulse el botón de FUNCIÓN para seleccionar la modalidad de radio.



- Pulse el botón de sincronizar hacia una frecuencia más elevada o sincronizar hacia una frecuencia más baja para seleccionar la emisora de FM deseada. Si mantiene pulsado el botón de sincronizar hacia una frecuencia más elevada o sincronizar hacia una frecuencia más baja durante un segundo y a continuación lo suelta, la unidad buscará automáticamente la siguiente emisora disponible.
- Pulse el botón de encendido/apagado para apagar la radio.

#### Para definir o seleccionar las emisoras programadas

- Pulse el botón de encendido/apagado para encender la unidad.
- Pulse el botón de FUNCIÓN para seleccionar la modalidad de radio.
- Pulse el botón de sincronizar hacia una frecuencia más elevada o sincronizar hacia una frecuencia más baja para seleccionar la emisora de FM deseada.
- Pulse el botón de programación de reloj/memoria; "P01" parpadeará en la pantalla.
- Pulse el botón de programación de reloj/memoria otra vez para definir la emisora programada. Repita los pasos de 2 a 4 para definir más emisoras programadas.
- La unidad puede contener un total de 20 emisoras de FM programadas.
- Cuando "P01-P20" está parpadeando, pulse el botón de sincronizar hacia una frecuencia más elevada o sincronizar hacia una frecuencia más baja para seleccionar el número pre programado.
- Cuando seleccione las emisoras programadas, pulse Mem – arriba para seleccionar números programados.

#### Funcionamiento del apagado automático

- Cuando esté escuchando la radio o el iPhone / iPod, pulse el botón de repetición de alarma para activar esta la modalidad de apagado automático. Podrá ajustar el temporizador del apagado automático de 90 a 10 minutos pulsando el botón de repetición de alarma. La unidad se apagará automáticamente cuando haya transcurrido el tiempo seleccionado.
- Pulse el botón de encendido/apagado para cancelar la función de apagado automático.

#### Entrada de AUXILIAR

- El enchufe de entrada del AUXILIAR se puede utilizar para reproducir fuentes de señal de audio alternativas en los altavoces de la unidad.
- Este enchufe de entrada de AUXILIAR necesita un cable de audio de 3,5 mm para la señal de entrada.

**Nota:** Esta unidad no proporciona una señal de grabación desde la entrada de AUXILIAR al iPhone / iPod. Su objetivo es permitir la reproducción de otros dispositivos de audio en el altavoz de la unidad.

**Nota:** El cable de audio de 3,5 mm no está incluido

#### AVISO

1. No coloque fuentes de fuego sin protección, como por ejemplo velas encendidas, cerca del aparato.
2. No coloque el producto en librerías cerradas o estanterías sin la ventilación adecuada.
3. Si el enchufe a la red se utiliza a modo de interruptor para apagar el aparato, deberá tener fácil acceso.
4. Las aperturas para la ventilación no se deben obstruir con objetos como, por ejemplo, periódicos, manteles, cortinas, etc. para evitar bloquear la ventilación.
5. El aparato no se debe exponer a goteo o salpicaduras de líquidos, por tanto, no se deben colocar objetos que contengan líquidos, como por ejemplo jarrones, sobre el mismo.
6. No conecte la antena FM a la antena exterior.
7. No exponga la unidad a la luz directa del sol, a temperaturas muy elevadas o muy bajas, humedad, vibraciones ni lo coloque en un entorno con mucho polvo.
8. No utilice productos abrasivos, benceno ni otros disolventes para limpiar la superficie de la unidad. Para limpiarla, utilice una solución con un detergente no abrasivo suave y un paño suave limpio.
9. No intente nunca introducir alambres, alfileres u otros objetos similares en los orificios de ventilación o en las aperturas de la unidad.
10. Aviso de desconexión del aparato: El enchufe principal se utiliza a modo de interruptor; por tanto siempre debe permanecer accesible.

#### PRECAUCIÓN

- Existe el peligro de explosión si la batería no se cambia correctamente
- Sustitúyales únicamente por otras del mismo tipo o de un tipo equivalente

## LOCALIZAÇÃO DOS CONTROLOS

1. Botão Ligar/Desligar
2. Botão memória/definição do relógio
3. Botão Alarme 1
4. Compartimento de iPhone/iPod
5. Botão Alarme 2
6. Botão Função
7. Botão AVANÇAR/SINTONIZAÇÃO PARA CIMA
8. Botão DIMINUIR Volume
9. Botão AUMENTAR Volume
10. Botão Pausa Temporária/Suspensão/Regulador de Intensidade de Luz
11. Botão ANTERIOR/SINTONIZAÇÃO PARA BAIXO
12. Botão Memória para cima/reproduzir/pausa
13. Ecrã
14. Antena FM (parte posterior da unidade)
15. Tomada de ENTRADA de CC
16. Compartimento das pilhas (parte inferior da unidade)
17. Etiqueta de classificação (parte inferior da unidade)
18. Tomada de ENTRADA de AUX

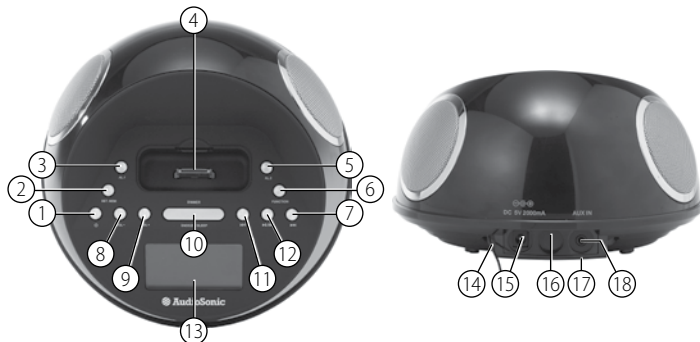

## PREPARAÇÃO PARA UTILIZAÇÃO

- Esta unidade foi concebida especificamente para funcionar com o seu iPhone®/ iPod® com suporte. Leia cuidadosamente este livro de instruções antes de colocar a unidade em funcionamento.
- Ligação do adaptador CA-CC: A unidade de rádio com relógio pode ser ligada através de um adaptador CA-CC externo, com uma saída de CC de 5V 2A (incluído)

### Tomada de Corrente

Esta unidade encontra-se equipada com um sistema de suporte de pilhas e requer uma bateria de tamanho "AAA" x 2 (não incluída). Insira a bateria no respectivo compartimento, certificando-se de que os terminais positivo e negativo (+ e -) bateria ficam ligados aos terminais correspondentes na placa, no compartimento da bateria. Ligue o adaptador CA/CC a uma fonte de CA de uma tomada, ligue a ficha de saída de CC do adaptador à tomada de ENTRADA de CC da unidade de relógio. Se ocorrer uma falha de energia de CA, o relógio muda automaticamente para a fonte de alimentação de bateria e o relógio e a memória do temporizador continuam em funcionamento. Quando a energia de CA é retomada, o relógio muda novamente para CA.

Tenha em atenção que as pilhas são apenas para suporte e não se destinam à utilização operacional, as pilhas irão fornecer um suporte de aproximadamente 48 horas, se estiverem carregadas. Se desligar o dispositivo durante um período mais longo, certifique-se de que remove as baterias."

## INSTRUÇÕES DE FUNCIONAMENTO

### Definição da hora utilizando a Sincronização de hora do iPhone/iPod

A funcionalidade de sincronização da hora do rádio com relógio permite-lhe sincronizar a definição de hora no rádio com relógio com a hora do seu iPhone ou iPod de modelo recente (iPod touch, iPod nano e iPod classic; os modelos de iPod mais antigos, como o iPod mini, não suportam esta funcionalidade).



1. Ligue o cabo do adaptador CA na tomada do adaptador CA que se encontra na parte posterior da unidade, "Time sync" começa a piscar na parte inferior do ecrã.
  2. Quando a sincronização estiver concluída, será apresentado "Time updated" no ecrã.
  3. Se a sincronização não teve êxito, tente novamente com um iPhone/iPod diferente, se for necessário.
- A hora do iPhone é automaticamente actualizada para a hora correcta através das torres de telemóveis, a hora no seu iPod só é exacta para a hora no computador, na última vez que o iPod foi sincronizado. É possível existir uma diferença de até 59 segundos entre o rádio com relógio e o iPod/iPhone sincronizado.

#### Definição da Hora do Relógio (manual)

- Com o aparelho desligado, mantenha o botão memória/definição do relógio premido; "12 Hr" (12 horas) começará a piscar. Prima o botão Sintonização PARA CIMA ou Sintonização PARA BAIXO para definir a unidade para o modo de 24 horas (24 Hr) ou para o modo de 12 horas (12 Hr).
- Prima o botão memória/definição do relógio para as horas começarem a piscar.
- Prima Sintonização PARA CIMA ou Sintonização PARA BAIXO para definir a hora actual e, em seguida, prima novamente o botão memória/definição do relógio para os dígitos dos minutos começarem a piscar. Prima Sintonização PARA CIMA ou Sintonização PARA BAIXO para definir os minutos actuais.
- Quando terminar, prima mais uma vez o botão memória/definição do relógio para a hora no ecrã piscar 4 vezes, para indicar que a hora actual está definida.

#### Definição da Hora de Alarme

- Para pré-visualizar a hora de alarme. Prima uma vez o botão ALARME.
- Enquanto o ecrã está a apresentar a hora do alarme, mantenha o botão ALARME premido durante 3 segundos para as horas começarem a piscar.
- Prima Sintonização PARA CIMA ou Sintonização PARA BAIXO para definir a hora do alarme.
- Prima novamente o botão ALARME para os dígitos dos minutos começarem a piscar. Prima Sintonização PARA CIMA ou Sintonização PARA BAIXO para definir os minutos do alarme.
- Prima o botão ALARME para poder alterar o modo de som (Campinha, Rádio, iPhone/iPod) para o alarme.

- Prima Sintonização PARA CIMA ou Sintonização PARA BAIXO para escolher um modo de som diferente. O volume do alarme aumentará gradualmente. Em seguida, prima o botão ALARME quando terminar.
- Para atrasar o alarme, prima PAUSA TEMPORÁRIA. O alarme soará aproximadamente 9 minutos mais tarde. Pode repetir este ciclo várias vezes durante o ciclo do alarme. Para parar o alarme, prima o botão ALARME.
- Para impedir que o alarme fique activado para o dia seguinte, mantenha o botão ALARME premido para o desligar. O ícone de alarme  ou  irá desaparecer para indicar que o alarme está desactivado.

**Nota:** Para acordar com o iPhone/iPod, o seu iPhone/iPod tem de estar correctamente colocado no suporte e desligado, caso contrário não será emitido nenhum alarme.

**Nota:** Se optar por acordar com o iPhone/iPod, mas se não se encontrar presente nenhum iPhone/iPod, o alarme mudará automaticamente para o alarme de campinha.

#### Ouvir o iPhone/iPod

Quando o iPhone/iPod estiver colocado no suporte e no modo de espera, prima o botão para seleccionar o modo iPod/iPhone. O ícone iPhone/iPod será apresentado no ecrã.

#### Carregar o iPhone/iPod

Quando coloca o iPhone/iPod no suporte e o mesmo é recarregado (até ficar totalmente carregado).

**Nota:** O iPod Shuffles NÃO carregará.

#### Ouvir Rádio

- Prima o botão Ligar/Desligar para ligar a unidade.
- Prima o botão FUNÇÃO para seleccionar o Modo de Rádio.
- Utilize o botão Sintonização PARA CIMA ou Sintonização PARA BAIXO para seleccionar a estação FM pretendida. Se manter o botão Sintonização PARA CIMA ou Sintonização PARA BAIXO premido durante um Segundo e, em seguida, o libertar, a unidade procurará automaticamente a estação transmissora seguinte.
- Prima o botão Ligar/Desligar para desligar o rádio.

### Para Definir/Reactivar as predefinições do rádio

- Prima o botão Ligar/Desligar para ligar a unidade.
- Prima o botão FUNÇÃO para seleccionar o Modo de Rádio.
- Utilize o botão Sintonização PARA CIMA ou Sintonização PARA BAIXO para seleccionar a estação FM pretendida.
- Prima o botão memória/definição do relógio; "P01" começará a piscar no ecrã.
- Prima novamente o botão memória/definição do relógio para definir a predefinição. Repita os passos de 2 a 4 para definir mais predefinições.
- A unidade pode predefinir 20 estações FM.
- Quando "P01-P20" começar a piscar, prima Sintonização PARA CIMA ou Sintonização PARA BAIXO para seleccionar o número da Predefinição.
- Quando estiver a reactivar estações predefinidas, prima Mem – para cima para seleccionar o número da Predefinição.

### Operação de Suspensão

- Quando estiver a ouvir rádio ou o iPhone/iPod, prima o botão PAUSA TEMPORÁRIA para entrar no modo de suspensão. Pode apenas ajustar o temporizador de suspensão de 90 a 10 minutos, premindo o botão PAUSA TEMPORÁRIA. A unidade desligar-se-á automaticamente após o tempo seleccionado.
- Prima o botão Ligar/Desligar para cancelar a função de suspensão.

### ENTRADA de AUX

- A tomada de ENTRADA de AUX pode ser utilizada para reproduzir fontes de sinal de áudio alternativas nos altifalantes da unidade.
- Esta tomada de ENTRADA de AUX requer um cabo de áudio de 3,5 mm para o sinal de entrada.

**Nota:** Esta unidade não fornece um sinal de gravação da ENTRADA de AUX para o iPhone/iPod. O seu objectivo é permitir que outros tipos de dispositivos de áudio sejam reproduzidos no altifalante da unidade.

**Nota:** O cabo de áudio de 3,5 mm não está incluído

### AVISO

1. Não deve colocar velas acesas no aparelho.
2. Não coloque o produto em caixas fechadas ou prateleiras sem ventilação apropriada.
3. O dispositivo de desligamento deverá estar pronto para funcionamento no local onde a ficha de alimentação é utilizada como dispositivo de desligamento.
4. As aberturas de ventilação não devem ser obstruídas com itens, como jornais, toalhas de mesa, cortinas, etc.
5. O aparelho não deve ser salpicado nem devem ser colocados recipientes com líquidos no mesmo.
6. Não ligue a antena FM à antena externa.
7. A unidade não deve ser exposta à luz do sol directa, a temperaturas extremas, à humidade, a vibrações nem colocada num ambiente poeirento.
8. Não utilize solventes abrasivos, benzina, diluente ou outros para limpar a superfície da unidade. Para limpar, utilize um detergente suave e não abrasivo e um pano suave e limpo.
9. Nunca tente inserir fios, pinos ou outros objectos nas aberturas da unidade.
10. Aviso do dispositivo de desligamento: A ficha principal é utilizada como ligação, pelo que, deverá estar sempre pronta para utilização.

### ATENÇÃO

- Perigo de explosão se a bateria for colocada incorrectamente
- Substitua apenas pelo mesmo tipo ou equivalente

## LOKALIZACJA KONTROLEK

1. Wyłącznik
2. Ustawienia zegara/pamięć
3. Przycisk Alarm 1
4. Gniazdo iPhone / iPoda
5. Przycisk Alarm 2
6. Przycisk funkcyjny
7. POMIŃ W PRZÓD / WYSZUKIWANIE STACJI W PRZÓD
8. Głośność W DÓŁ
9. Głośność W GÓRĘ
10. Drzemka / Wyłącznik czasowy / Ściemniacz
11. POMIŃ WSTECZ / WYSZUKIWANIE STACJI WSTECZ
12. Pamięć w górę / odtwarzaj / pauza
13. Wyświetlacz
14. Antena FM (z tyłu urządzenia)
15. Gniazdo DC IN
16. Komora baterii (spodnia część urządzenia)
17. Tabliczka znamionowa (spodnia część urządzenia)
18. Gniazdo wtykowe AUX IN

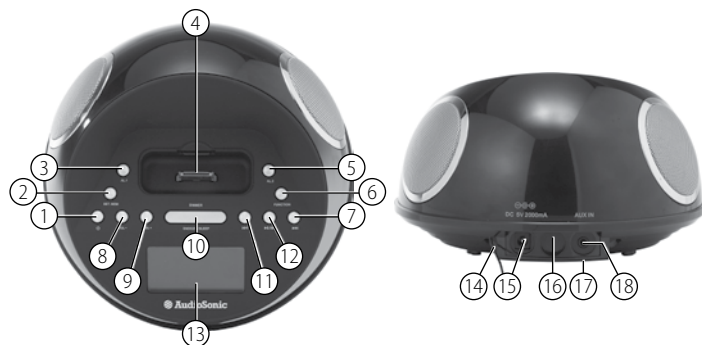

## PRZYGOTOWANIE DO UŻYTKU

- To urządzenie jest przystosowane do współpracy z iPhone'm / iPodem. Przed przystąpieniem do użytkowania, należy uważnie przeczytać instrukcję.
- Podłączenie zasilacza AC-DC: Urządzenie może być zasilane za pomocą zewnętrznego zasilacza AC-DC z wyjściem DC 5V 2A (w zestawie).

### Podłączenie do zasilania

Urządzenie posiada również system zasilania rezerwowego z baterii. Wymaga użycia 2 baterii typu AAA (brak w zestawie). Włóżć baterie do komory baterii pilnując, aby końcówki (+ i -) baterii znalazły się w odpowiednich miejscach komory baterii. Podłączyć wtyczkę zasilacza do gniazdka AC, a drugi koniec do wejścia DC IN w urządzeniu. Jeśli wystąpi przerwa w dopływie prądu, zegar automatycznie przejdzie na zasilanie z baterii, a pamięć zegara oraz timera pozostanie nienaruszona. Gdy zasilanie powróci, zegar przełączy się z powrotem na zasilanie sieciowe.

Należy pamiętać, że baterie pełnią wyłącznie funkcję rezerwową, nie użytkową. Zapewniają zasilanie rezerwowe przez okres ok. 48 godzin, o ile są naładowane do pełna. Wyłączając urządzenie na dłuższy okres, należy wyjąć z niego baterie.

## INSTRUKCJE DOTYCZĄCE OBSŁUGI

### Ustawianie godziny za pomocą funkcji synchronizacji czasu w iPhone'ie / iPodzie.

Funkcja synchronizacji zegara umożliwi zsynchronizowanie ustawień czasu w radiodiodniomiku z czasem w iPhone'ie lub najnowszym modelu iPod'a (iPod touch / iPod nano i iPod classic; starsze modele iPod'a, jak iPod mini, nie obsługują tej funkcji).

1. Włożyć zasilacz do gniazda AC, znajdującego się z tyłu urządzenia. W dolnej części wyświetlacza miga komunikat „time sync”.
2. Po zakończeniu synchronizacji, na wyświetlaczu pojawi się zaktualizowana godzina.
3. Jeśli synchronizacja się nie powiedziała, należy spróbować ponownie z innym iPhone'm / iPodem.

- Godzina na iPhone jest aktualizowana automatycznie przez przekładniki telefonii komórkowej. Godzina wyświetlana na iPodzie jest zgodna tylko z godziną podawaną przez komputer, z którym ostatnio iPod był zsynchronizowany. Pomiędzy godziną w radioodbiorniku a godziną na iPodzie / iPhone dopuszczalna jest różnica do 59 sekund.

### Ustawienia zegara (ręczne)

- Przy wyłączonym zasilaniu, wcisnąć i przytrzymać przycisk ustawień zegara / pamięci. Na wyświetlaczu miga komunikat „12 Hr”. Wcisnąć przycisk WYSZUKIWANIE STACJI W PRZÓD lub WSTECZ, aby wybrać tryb 24-godzinny (24 Hr) lub 12-godzinny (12 Hr).
- Wcisnąć przycisk ustawień zegara / pamięci. Na wyświetlaczu miga symbol godzin.
- Wcisnąć przycisk WYSZUKIWANIE STACJI W PRZÓD lub WSTECZ, aby ustawić godzinę, a następnie wcisnąć ponownie przycisk ustawień zegara / pamięci. Na wyświetlaczu miga symbol minut. Wcisnąć przycisk WYSZUKIWANIE STACJI W PRZÓD lub WSTECZ, aby ustawić minuty.
- Ponownie wcisnąć przycisk ustawień zegara / pamięci. Godzina na wyświetlaczu mignie 4 razy, co oznacza, że została ustawiona.

### Ustawianie godziny alarmu

- Aby wyświetlić godzinę alarmu, wcisnąć przycisk ALARM.
- Gdy na wyświetlaczu wyświetla się godzina alarmu, wcisnąć i przytrzymać przez 3 sekundy przycisk ALARM. Symbol godzin zacznie migać.
- Wcisnąć przycisk WYSZUKIWANIE STACJI W PRZÓD lub WSTECZ, aby ustawić godzinę alarmu.
- Ponownie wcisnąć przycisk ALARM. Symbol minut zacznie migać. Wcisnąć przycisk WYSZUKIWANIE STACJI W PRZÓD lub WSTECZ, aby ustawić minuty.
- Wcisnąć przycisk ALARM, aby wybrać tryb dźwięku alarmu (brzęczyk, radio, iPhone / iPod).
- Wcisnąć przycisk WYSZUKIWANIE STACJI W PRZÓD lub WSTECZ, aby wybrać inny dźwięk. Głośność alarmu będzie stopniowo rosła. Na koniec wcisnąć przycisk ALARM.

- Aby odłożyć alarm, wcisnąć przycisk drzemki. Alarm włączy się ponownie po upływie ok. 9 minut. Opóźnienie alarmu można włączyć wielokrotnie. Aby wyłączyć alarm, należy wcisnąć przycisk ALARM.
- Aby wyłączyć alarm na następny dzień, należy przytrzymać przycisk ALARM. Ikona alarmu (🔔 lub 🔔) zniknie. Oznacza to, że alarm jest wyłączony.

**Uwaga:** Aby alarm uruchomił iPhone / iPoda, iPhone / iPod musi być prawidłowo zadokowany oraz wyłączony.

**Uwaga:** Jeśli wybrano iPhone / iPod jako dźwięk alarmu, ale iPhone / iPod nie jest podłączony, alarm automatycznie przełączy się w tryb brzęczyka.

### Odtwarzanie z iPhone / iPoda

Gdy iPhone / iPod jest zadokowany i znajduje się w trybie gotowości, należy wcisnąć przycisk funkcyjny, aby wybrać tryb odtwarzania z iPoda/iPhone. Na wyświetlaczu pojawi się ikona iPhone / iPoda.

### Ładowanie iPhone / iPoda

iPhone / iPod ładuje się po zadokowaniu (do pełna).

**Uwaga:** iPod Shuffles NIE ładuje się.

### Słuchanie radia

- Wcisnąć wyłącznik, aby włączyć urządzenie.
- Wcisnąć przycisk funkcyjny, aby wybrać tryb Radio.
- Wcisnąć przycisk WYSZUKIWANIE STACJI W PRZÓD lub WSTECZ, aby wybrać żądaną stację FM. Po wciśnięciu przycisku WYSZUKIWANIE STACJI W PRZÓD lub WSTECZ i przytrzymaniu go przez jedną sekundę, urządzenie automatycznie odszuka kolejną stację.
- Wcisnąć wyłącznik, aby wyłączyć radio.

### Zapamiętywanie/przywoływanie stacji radiowych

- Wcisnąć wyłącznik, aby włączyć urządzenie.
- Wcisnąć przycisk funkcyjny, aby wybrać tryb Radio.
- Wcisnąć przycisk WYSZUKIWANIE STACJI W PRZÓD lub WSTECZ, aby wybrać żądaną stację FM.

- Wcisnąć przycisk ustawień zegara/pamięci. Na wyświetlaczu miga komunikat „P01”.
- Ponownie wcisnąć przycisk ustawień zegara/pamięci, aby zapamiętać stację. Powtarzać kroki 2-4, aby zapamiętać więcej stacji.
- Urządzenie może zapamiętać 20 stacji FM.
- Gdy miga komunikat „P01-P20”, wcisnąć przycisk WYSZUKIWANIE STACJI W PRZÓD lub WSTECZ, aby wybrać numer stacji.
- Aby przywołać zapamiętaną stację, wcisnąć przycisk Mem-up, aby wybrać numer stacji.

#### **Funkcja wyłącznika czasowego**

- Podczas słuchania radia lub odtwarzania z iPhone'a / iPod'a, wcisnąć przycisk drzemki, aby otworzyć tryb wyłącznika czasowego. Wcisnąc ten przycisk, ustawić długość drzemki - od 10 do 90 minut. Urządzenie wyłączy się automatycznie po upływie ustawionego czasu.
- Wcisnąć wyłącznik, aby anulować funkcję drzemki.

#### **WEJŚCIE AUX IN**

- Wejście AUX IN służy do odtwarzania z innego urządzenia audio przez głośniki urządzenia.
- W wejściu AUX IN należy umieścić kabel audio 3,5 mm.

**Uwaga:** Urządzenie nie posiada funkcji nagrywania z urządzenia zewnętrznego na iPhone'a / iPod'a. Funkcją wejścia AUX IN jest umożliwienie odtwarzania z urządzenia zewnętrznego przez głośniki radioodbiornika.

**Uwaga:** Kabla audio 3,5 mm nie ma w zestawie.

## **OSTRZEŻENIE**

1. Na urządzeniu nie wolno umieszczać żadnych źródeł ognia, jak np. płonące świece.
2. Nie ustawiać urządzenia w zamkniętej szafce czy regale nieposiadającym odpowiedniej wentylacji.
3. Po wyjęciu wtyczki z gniazdka, urządzenie pozostaje gotowe do pracy.
4. Wentylacji nie należy hamować zasłaniając otwory wentylacyjne np. gazetą, obrusem, czy zasłonami.
5. Urządzenia nie wolno narażać na przemoczenie, zachłapanie oraz nie wolno stawiać na nim przedmiotów zawierających płyny.
6. Nie łączyć anteny FM z anteną zewnętrzną.
7. Urządzenie nie może być wystawione na działanie promieniowania słonecznego, bardzo wysokich i niskich temperatur, wilgoci, drgań. Nie wolno umieszczać go w zapyłonym środowisku.
8. Do czyszczenia powierzchni nie stosować środków ścierających, zawierających benzen lub rozpuszczalnik. Do czyszczenia należy używać miękkiej szmatki zwilżonej roztworem łagodnego środka myjącego.
9. Nie wkładać drutów, kołków i podobnych przedmiotów do otworów znajdujących się w obudowie urządzenia.
10. Ostrzeżenie przed wyłączeniem urządzenia: Wtyczka zasilacza powinna być zawsze gotowa do użytku.

## **POUCZENIE**

- Nieprawidłowa wymiana baterii grozi wybuchem
- Wymieniać wyłącznie na baterie tego samego typu

## POSIZIONE DEI COMANDI

1. Pulsante On/off
2. Pulsante Imposta orologio/memoria
3. Pulsante Sveglia 1
4. Vano per iPhone / iPod
5. Pulsante Sveglia 2
6. Pulsante Funzione
7. Pulsante PROSSIMO BRANO / SINTONIZZAZIONE AVANTI
8. Pulsante Volume GIÙ
9. Pulsante Volume SU
10. Pulsante Snooze / Sleep / Dimmer
11. Pulsante BRANO PRECEDENTE / SINTONIZZAZIONE INDIETRO
12. Pulsante Memoria avanti / riproduzione / pausa
13. Display
14. Antenna FM (sul retro dell'apparecchio)
15. Ingresso DC IN
16. Vano batterie (parte inferiore dell'apparecchio)
17. Etichetta di classificazione (parte inferiore dell'apparecchio)
18. Ingresso AUX IN

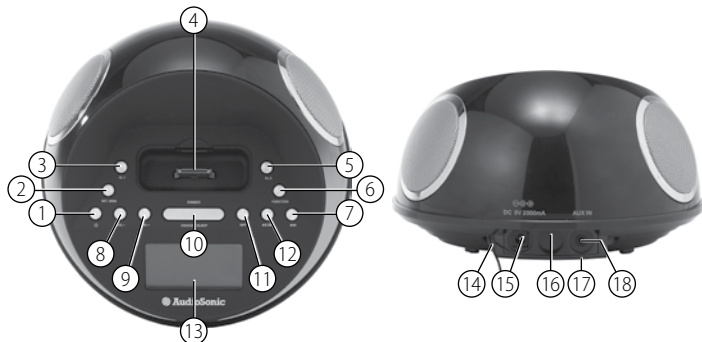

## PREPARAZIONE ALL'USO

- Questo apparecchio è progettato specificatamente per funzionare con l'attacco del vostro iPhone / iPod. Si prega di leggere attentamente questo libretto di istruzioni prima di utilizzare l'apparecchio.
- Connessione alimentatore AC-DC: la radio sveglia può essere alimentata da un adattatore AC-DC esterno, con output DC 5V 2A (incluso).

### Alimentazione

Questo apparecchio è dotato di un sistema di batteria tampone, che richiede due batterie di formato "AAA" (non incluse). Inserire le batterie nell'apposito vano, assicurandosi che i poli negativo e positivo (+ e -) siano in contatto con i terminali corrispondenti sulla piastra del vano batterie. Collegare l'alimentatore AC-DC a una presa di corrente domestica, collegare lo spinotto dell'alimentatore alla presa DC IN dell'apparecchio. In caso di mancanza di corrente, l'orologio passa automaticamente all'alimentazione a batteria e sia l'orologio che il timer continuano a funzionare regolarmente. Quando l'alimentazione riprende, l'orologio torna a funzionare con la corrente.

Si prega di notare che le batterie fungono soltanto come tampone e non sono utilizzabili per il normale funzionamento. Le batterie, se a pieno carico, forniscono un backup per circa 48 ore. Quando non si utilizza l'apparecchio per un lungo periodo, occorre ricordarsi di rimuoverle.

## ISTRUZIONI PER L'USO

### Regolazione dell'orario utilizzando la funzione di sincronizzazione dell'iPhone / iPod

La funzione di regolazione dell'orario della radiosveglia consente di sincronizzare l'ora con quella del vostro iPhone o dei modelli più recenti di iPod (iPod touch, iPod nano e iPod classic; i modelli precedenti come l'iPod mini non supportano questa funzionalità).

1. Collegare il cavo dell'alimentatore nella presa sul retro dell'apparecchio. Nella parte inferiore del display lampeggia la dicitura time sync (sincronizzazione orario).





2. Una volta che la sincronizzazione è completata, sul display compare l'orario aggiornato.
  3. In caso la sincronizzazione non sia avvenuta, riprovare con un altro iPhone / iPod.
- L'orario dell'iPhone viene aggiornato automaticamente tramite i ripetitori dei telefoni cellulari, mentre l'orario del vostro iPod è accurato soltanto quanto quello del vostro computer in occasione della più recente sincronizzazione con l'iPod. È possibile che ci siano fino a 59 secondi di differenza tra la radiosveglia e un iPod o iPhone sincronizzato.

### Regolazione dell'orologio (manuale)

- Con l'apparecchio spento, tenere premuto il pulsante Imposta orologio/memoria. Lampeggia la dicitura "12 Hr". Premere i pulsanti Tune UP (sintonizzazione avanti) o Tune DOWN (sintonizzazione indietro) per impostare l'apparecchio in modalità 24 ore (24 Hr) oppure 12 ore (12 Hr).
- Premere il pulsante Imposta orologio/memoria, l'ora lampeggia.
- Premere i pulsanti Tune UP o Tune DOWN per impostare l'ora corrente, poi premere nuovamente il pulsante Imposta orologio/memoria; le cifre dei minuti lampeggiano. Premere i pulsanti Tune UP o Tune DOWN per impostare i minuti.
- Una volta effettuata la regolazione, premere ancora il pulsante Imposta orologio/memoria. L'orario sul display lampeggia 4 volte per indicare che il nuovo orario è stato registrato.

### Impostazione della sveglia

- Per visualizzare l'ora della sveglia premere una volta il pulsante ALARM (sveglia).
- Mentre il display mostra l'orario della sveglia tenere premuto il pulsante ALARM per 3 secondi. L'orario lampeggia.
- Premere i pulsanti Tune UP o Tune DOWN per impostare l'ora della sveglia.
- Premere nuovamente il pulsante ALARM. I minuti lampeggiano. Premere i pulsanti Tune UP o Tune DOWN per impostare i minuti della sveglia.
- Premendo il pulsante ALARM si può cambiare la modalità audio della sveglia (Allarme sonoro, Radio, iPhone / iPod).
- Premere Tune UP o Tune DOWN per selezionare i diversi tipi di audio. Il volume della sveglia aumenta gradualmente. Premere il pulsante ALARM al termine della selezione.

- Per ritardare la sveglia, premere SNOOZE. Suonerà di nuovo dopo circa 9 minuti. Potete ripetere questa funzione più volte durante il ciclo della sveglia. Per interrompere la sveglia, premere il pulsante ALARM.
- Per fare in modo che la sveglia non suoni il giorno successivo, tenere premuto il pulsante ALARM per spegnerla. L'icona della sveglia  oppure  scompare dal display, indicando che la sveglia è disattivata.

**Nota:** per svegliarsi con l'iPhone / iPod, il vostro iPhone / iPod deve essere alloggiato correttamente e spento, o la sveglia non suonerà.

**Nota:** se si seleziona la sveglia tramite l'iPhone / iPod ma il dispositivo non è presente, la sveglia utilizzerà automaticamente l'allarme sonoro.

### Ascolto dell'iPhone / iPod

Quando l'iPhone / iPod è alloggiato e in modalità standby, premere il pulsante funzione per selezionare la modalità iPod/iPhone. Sul display appare l'icona dell'iPhone / iPod.

### Ricarica dell'iPhone / iPod

Quando il vostro iPhone / iPod è inserito nell'alloggiamento si ricarica automaticamente (fino a carica completa).

**Nota:** l'iPod Shuffle NON viene ricaricato.

### Ascolto della radio

- Premere il pulsante On/off per accendere l'apparecchio.
- Premere il pulsante FUNCTION per selezionare la modalità Radio.
- Utilizzare i pulsanti Tune UP o Tune DOWN per selezionare la stazione FM desiderata. Se si tiene premuto il pulsante Tune UP o il pulsante Tune DOWN per un secondo e poi lo si rilascia, l'apparecchio passerà automaticamente alla stazione successiva.
- Premere il pulsante On/Off per spegnere la radio.
- Impostazione e richiamo delle stazioni memorizzate
- Premere il pulsante On/off per accendere l'apparecchio.
- Premere il pulsante FUNCTION per selezionare la modalità radio.
- Utilizzare i pulsanti Tune UP o Tune DOWN per selezionare la stazione FM desiderata.

- Premere il pulsante imposta orologio/memoria. Sul display lampeggia la dicitura "P01".
- Premere nuovamente il pulsante imposta orologio/memoria per memorizzare la stazione. Ripetere i passi da 2 a 4 per memorizzare altre stazioni.
- L'apparecchio può memorizzare un totale di 20 stazioni sulla banda FM.
- Quando lampeggia la dicitura "P01-P20", premere Tune UP o Tune DOWN per selezionare il numero della stazione memorizzata.
- Per richiamare le stazioni memorizzate, premere Mem –up per selezionare il numero della stazione.

#### **Funzione Sleep**

- Durante l'ascolto della radio o dell'iPhone / iPod, premere il pulsante SNOOZE per attivare la modalità sleep. È possibile regolare il timer della funzione sleep dai 90 ai 10 minuti premendo il pulsante SNOOZE. L'apparecchio si spegnerà automaticamente trascorso il tempo selezionato.
- Premere il pulsante On/Off per cancellare la funzione sleep.

#### **AUX IN**

- L'ingresso AUX IN può essere utilizzato per la riproduzione di sorgenti audio alternative attraverso gli altoparlanti dell'apparecchio.
- La presa AUX IN richiede un cavo audio da 3.5 mm per il segnale d'ingresso.

**Nota:** questo apparecchio non prevede la registrazione di un segnale audio dall'ingresso AUX IN all'iPhone / iPod. Il suo solo scopo è consentire la riproduzione di altri dispositivi audio attraverso gli altoparlanti dell'unità.

**Nota:** il cavo audio da 3.5 mm audio non è incluso.

## **AVVERTENZA**

1. Non collocare sull'apparecchio alcuna sorgente di fiamma libera, come una candele accesa.
2. Non collocare il prodotto in librerie chiuse o scaffali senza adeguata ventilazione.
3. Quando la spina è utilizzata come dispositivo di scollegamento, il dispositivo deve restare facilmente accessibile.
4. La ventilazione non deve essere ostacolata da oggetti che coprono le aperture, come giornali, tovaglie, tende, ecc.
5. L'apparecchio non deve essere esposto a gocce o schizzi e nessun oggetto contenente liquidi, come un vaso, deve essere posto su di esso.
6. Non collegare l'antenna FM a un'antenna esterna.
7. L'unità non deve essere esposta alla luce diretta del sole, a temperature molto alte o molto basse, a umidità o vibrazioni e non deve essere collocata in un ambiente polveroso.
8. Non utilizzare abrasivi, benzene, o solventi per pulire le superfici dell'apparecchio. Per la pulizia passare un panno morbido e pulito con un detergente leggero e non abrasivo.
9. Non tentare mai di inserire fili, spilli o altri oggetti simili nelle prese d'aria o altre aperture dell'apparecchio.
10. Avvertimento riguardo il dispositivo di disconnessione: se per la disconnessione viene utilizzata la spina, essa deve sempre restare facilmente accessibile.

## **ATTENZIONE**

- Pericolo di esplosione se la batteria viene sostituita in modo errato.
- Sostituire soltanto con lo stesso tipo di batteria o con un tipo equivalente.

## KONTROLLPLACERING

1. Knapp till/från
2. Knapp för inställning/minne klocka
3. Knapp alarm 1
4. iPhone/iPod fack
5. Knapp alarm 2
6. Funktionsknapp
7. HOPPA FRAMÅT/STATIONSINSTÄLLNING UPP
8. Knapp för MINSKA volym
9. Knapp för ÖKA volym
10. Snooze/Sleep/Dimmer knapp
11. HOPPA BAK/STATIONSINSTÄLLNING NER
12. Minne upp/spela/paus knapp
13. Display
14. FM antenn (enhetens baksida)
15. DC in uttag
16. Batteri fack (botten på enheten)
17. Ratingskal (enhetens botten)
18. AUX in UTTAG

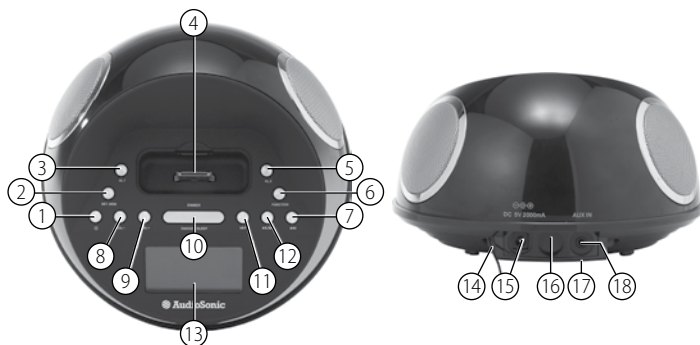

## FÖRE ANVÄNDNING

- Denna enhet är speciellt designad för att fungera tillsammans med din dockningsstation för iPhone / iPod. Läs denna instruktion noggrant innan du använder enheten.
- Anslutning för AC-DC adapter : Klockradio enheten kan drivas av en extern AC-DC adapter, nödvändig utgång DC 5V 2A (medföljer).

### Strömanslutning

Denna enhet är försedd med ett batteriförsörjningssystem; det kräver 2 x AAA-batterier (medföljer inte). Lägg batterierna i batterifacket, se till att batteriets positiva (+) och negativa (-) batteriterminaler ansluts till motsvarande terminal på plattan i batterifacket. Anslut AC-DC adaptern till ett vägguttag, anslut adapterns DC-kontakt till DC in-uttaget på klockan. Om ett AC-fel uppstår, kopplas automatiskt klockan till batteridrift. Klockan och tidsminnet fortsätter att gå. När strömmen återkommer kopplar klockan tillbaka till AC på nytt.

Vänligen observera att batterierna endast avser backup och är inte för drift; batterierna ger ström i ca 48 timmar om batterierna är nya (fulla). När du kopplar ur enheten under en längre tid se till att ta ur batterierna.

## DRIFTINSTRUKTIONER

### Ställa in tiden med iPhone/iPod tid Sync

Klockradios tidssync-egenskaper gör det möjligt för dig att synkronisera tiden för din klockradio till tiden från din iPhone eller senaste modell av iPod (iPod touch/iPod nano och iPod classic; äldre modeller som iPod mini stöds inte).



1. Anslut AC-adaptern till AC-uttaget på enhetens baksida. "Time Sync" (Tidsynkronisering) blinkar på displayens nedre del.
2. När synkroniseringen är avslutad, visas "time updated" (tiden uppdaterad) på displayen.
3. Om synkroniseringen inte lyckas, försök igen med en annan iPhone/iPod om nödvändigt.

iPhone tid uppdateras automatiskt till rätt tid via mobiltelefonstorn. Tiden på din iPod är bara korrekt till tiden på din dator sista gången den synkroniserades till denna. En upp till 59 sekunders skillnad mellan klockradion och synkroniserad iPod/iPhone är möjlig.

### Ställa in klockans tid (manuellt)

- Med strömmen av, tryck och håll knappen inställning klocka/minne; "12 tim" blinkar. Tryck knappen sök UPP eller NER för att ställa in enheten på 24 timmar (24tim) läge eller 12 timmar (12 tim) läge.
- Tryck knappen ställ in klocka/minne och timmar börjar blinka.
- Tryck sök UPP eller NER för att ställa in aktuella timmar, tryck sedan ställ in klocka/minnes knappen igen; minuter börjar blinka. Tryck ställ in UPP eller NER för att ställa in aktuella minuter.
- Efter avslutning och du trycker knappen ställ in klocka/minne igen börjar tiden på displayen blinka 4 gånger för att indikera att aktuell tid har ställts in.

### Ställa in alarmtid

- För att se alarmtiden. Tryck ALARM knappen en gång.
- Medan displayen visar alarmtiden och du håller ALARM knappen intryckt i 3 sekunder blinkar timmar.
- Tryck tune UPP och NER för att ställa in alrm timmar.
- Tryck ALARM knappen på nytt; minuter blinkar. Tryck tune UPP och NER för att ställa in alrm minuter.
- Tryck ALARM knappen och du kan ändra ljudläget (summer, radio, iPhone/iPod för alarm).
- Tryck tune UPP eller NER för att välja olika ljudläge. Alarmvolymen ökar successivt. Tryck ALARM knappen när det är klart.
- För att fördröja alarmet tryck SNOOZE. Alarmet upprepas efter ca 9 minuter. Du kan upprepa denna cykel flera gånger under alarmcykeln. För att avsluta alarmet, trycker du ALARM knappen.
- För att stoppa alrmet från att upprepas följande dag, håll ALARM knappen för att stänga av det. Alarm ikonen  eller  slocknar för att indikera att alarmet är avstängt.

**Observera :** För att vakna till iPhone/iPod, ska din iPhone/iPod vara korrekt dockad och avstängd annars ljuder inget alarm.

**Observera :** Om du väljer att väckas till iPhone/iPod men ingen iPhone/iPod är tillgänglig, kopplar alarmet automatiskt om till summer.

### Lyssna på din iPhone/iPod

När iPhone/iPod är dockad och i standby läge tryck funktionsknappen för att välja iPhone/iPod läge. iPhone/iPod symbolen visas på displayen.

### Ladda din iPhone/iPod

När du dockar din iPhone/iPod laddas den (tills den är fulladdad).

**Observera:** iPod Shuffles laddas INTE.

### Lyssna på radio

- Tryck på till/från knappen för att starta enheten.
- Tryck FUNKTIONs knappen för att välja radio.
- Använd Tune UPP eller Tune NER knappen för att välja den önskade FM stationen. Om du trycker och håller Tune UPP och NER knappen i en sekund, släpp sedan, söker enheten automatiskt till nästa station.
- Tryck på till/från knappen för att starta enheten.

### För att ställa in/återuppta förinställd radio

- Tryck på till/från knappen för att starta enheten.
- Tryck FUNKTIONs knappen för att välja radio.
- Använd Tune UPP eller Tune NER knappen för att välja den önskade FM stationen.
- Tryck knappen för inställning/minne klocka; "P01" blinkar i displayen.
- Tryck knappen igen för att välja förinställning. Upprepa steg 2 till 4 för att välja fler förinställningar.
- Enheten kan förinställa upp till 20 stationer totalt för FM.
- När "P01-P20" blinkar, tryck Tune UPP eller Tune NER för att välja förinställt nummer.
- När förinställd station ska väljas, tryck Mem - upp för att välja stationen.

### Sleep funktion

- När du lyssnar till radio eller iPhone/iPod, tryck SNOOZE knappen för att gå över i sleep läge. Du kanjustera sleep tiden från 90 minuter till 10 minuter genom att trycka SNOOZE knappen. Enheten stängs automatiskt av efter den inställda tiden.
- Vill du avsluta sleep funktionen tryck på från/till knappen.

### AUX in

- AUX in uttaget kan användas för uppspelning av olika ljudkällor via högtalarenheten.
- AUX in uttaget kräver en 3.5mm ljudkabel för ingångssignal.

**Observera** : Denna enhet ger ingen inspelningssignal från AUX in till iPhone/iPod. Den är till för att tillåta uppspelning av andra typer av enheter till högtalarenheten.

**Observera** : 3.5mm ljudkabel ingår inte.

## VARNING

1. Ingen öppen låga, som tända ljus, ska placeras på apparaten.
2. Placera inte produkten i en sluten bokhylla eller rack utan tillräcklig ventilation.
3. Då huvudkontakten används för att skilja enheten, ska huvudkontakten alltid vara lättåtkomlig.
4. Ventilationen ska inte hindras genom att täcka ventilationsöppningarna med föremål som tidningar, dukar, gardiner, osv.
5. Den ska inte exponeras för droppande eller stänk och inga föremål fyllda med vätska, som vasar ska placeras på apparaten.
6. Anslut inte enheten till en utomhusantenn.
7. Enheten ska inte exponeras för direkt solljus, mycket hög eller låg temperatur, fukt, vibrationer eller placeras i en dammig miljö.
8. Använd inte slitande, bensin, tinner eller andra lösningsmedel för att rengöra ytan. För rengöring torka av med en svag icke slitande rengöringslösning och en ren mjuk trasa.
9. Försök aldrig föra in trådar, stift eller andra liknande föremål i ventilation eller öppningar på enheten.

10. Avskiljningsenhet varning: Huvudkontakten används för anslutning varför den alltid ska vara tillgänglig.

## FÖRSIKTIGHET

- Risk för explosion om batteriet ersätts felaktigt.
- Byt endast mot samma eller motsvarande typ.





